



CAR-CMPR01



**Kasutusjuhend
Kompressor**

EESTI

Tehnilised andmed:

Toide: 12 V DC

Rõhk: 250 PSI

Toitekaabli pikkus: 3m

Kasutamine:

1. Pange auto mootor seisma ja keerake süüde välja.
2. Ühendage kompressori toitekaabel auto 12V sigaretisüütajasse.
3. Autorehvide pumpamiseks kasutage kaasasolevat universaalotsikut mis on kinnitatud õhuvooliku külge. Asetage adapter rehvi ventiilile ja vajutage adapteri lukustus kang alla, nagu näidatud pildil.
4. Kontrollige rõhku.
5. Lülitage auto süüde sisse. Kompressor alustab pumpamist.
6. Kontrollige jälle rõhku. Kui soovitud rõhk on saavutatud keerake auto süüde välja.

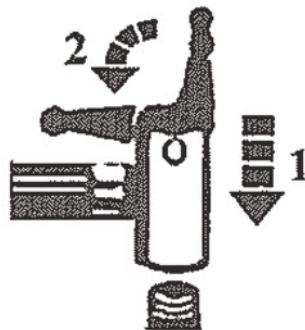

Märkus: pallide, madratsite ja muude selliste asjade pumamiseks leidke kaasasolevatest otsikutest sobiv ots ja kinnitage see adapteri külge nagu näidatud pildil.

Ohutusnõuded:

- Kui kompressor on ühendatud sigaretisüütajaga ei tohi auto mootor töödada!
- Kompressorit ei tohi kasutada väga kõrge rõhu all olevate rehvide pumpamiseks, nagu veoki, traktori või järelhaagise rehvid.
- Kompressorit ei tohi kasutada järjest kauem kui 10 minutit. Peale 10 minutilist kasutamist laske kompressoril 8 minutit jahtuda.
- Kaitske kompressorit vee ja liigniiskuse eest ning hoidke seda kuivas kohas.

Safety precautions:



HOIATUS

Elektrilöögi oht.
Mitte avada!



Et vältida elektrilöögi ohtu tohib toote korpust avada ainult pädev isik.

Hoidke toodet vedelike ja liigniiskuse eest.

Hooldamine:

Puhastage toodet puhta, pehme lapiga. Ärge kasutage puhastusaineid.

Garantii:

Tootja, ega edasimüüja ei vastuta toote ebaotstarbelisest kasutamisest, juhendis toodud ohutusnõuete rikkumistest või toote modifitseerimist tingitud kahjude eest.

Tootja jätab õiguse muuta toote spetsifikatsiooni ja välimist ilma ette teatamiseta.

Tähelepanu:



See sümbol tootel või selle pakendil tähendab, et toodet ei tohi käidelda koos sorteerimata olmeprügiga. Rikkis elektriseadmed tuleb viia selleks ettenähtud kogumispunkti.